

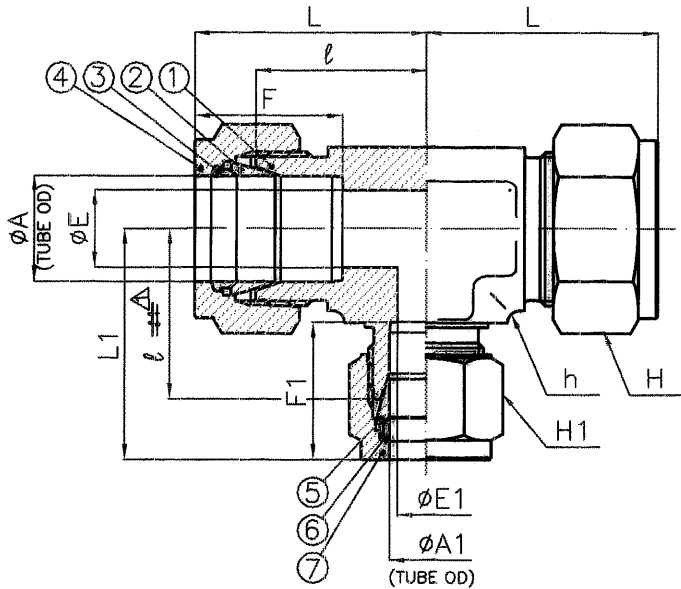







MDTR**M-***M

- 真直度
- 平面度
- 真円度
- 円筒度
- 平行度
- 直角度
- 位置度
- 同軸度
- 対称度
- 揺れ



Part No	A TUBE OD		A1 TUBE OD	E	E1	h (FLAT)	H (Hex)	H1 (Hex)	l	L	L1	F	F1
	B	mm											
MDTR10.5-6Mss	1/8	10.5	6	7.9	4.8	22	22	14	27.0	37.0	34.5	22.7	15.4
MDTR17.3-12Mss	3/8	17.3	12	12.7	9.5	27	30	22	28.2	38.4	38.4	24.5	22.9

					
					
					
					
					
	サイズ追加・誤記訂正	'02.9.4	糸賀	ナガセ	
記号	記	事	日付	変更	確認
来歴					

⑦		ナット	1	SUS316	
⑥		バックフェルル	1	SUS316	
⑤		フロントフェルル	1	SUS316	
④		ナット	2	SUS316	
③		バックフェルル	2	SUS316	
②		フロントフェルル	2	SUS316	
①		本体	1	SUS316	
品番	図番	名称	個数	材質	備考
材質		素材寸法		処理	
検	長	承認	長	MDTR**M-***M ss	
図	12.10.4	瀬	12.10.4	BILOK径違いユニオンティー スケジュール管xMETRIC	
設		製	石山	尺	図
計		図	00.10.4	度	番
			圭子	NTS	MDTR**M-***M 
					イハラサイエンス株式会社

関連図番			
普通寸法差 (削り加工) (中級)			
寸法区分 mm	寸法差 mm	寸法区分 mm	寸法差 mm
1以上 4以下	± 0.1	250以上 1000以下	± 0.8
4以上 16以下	± 0.2	1000以上 2000以下	± 1.0
16以上 63以下	± 0.3	2000以上 4000以下	± 1.5
63以上 250以下	± 0.4		